

## Modanature nell'architettura greca

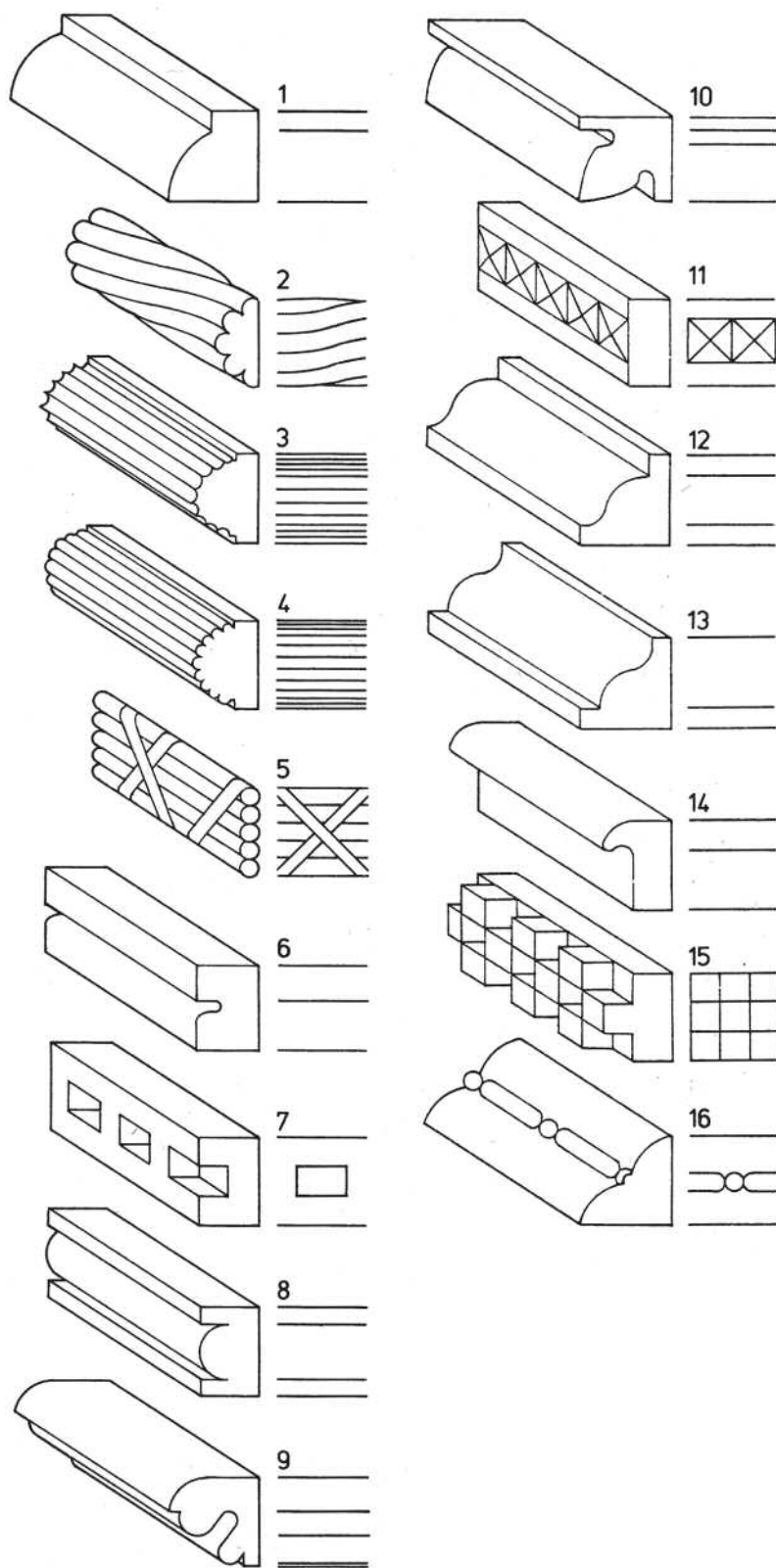

1. Con bordo in rilievo
2. Intreccio
3. Toro con rigonfiamento scanalato
4. Toro con rigonfiamento convesso
5. A tondini legati
6. Con scanalatura
7. Con dentellatura
8. Con tondino in mezzo
9. Con scanalatura ricurva
10. Con profilo carenato
11. A punta di diamante
12. Cilindrica discendente
13. Cilindrica con discesa rovesciata
14. Con sporgenza
15. Con fregi a cubo
16. A barre con perle

## I fregi nell'architettura e nei rilievi

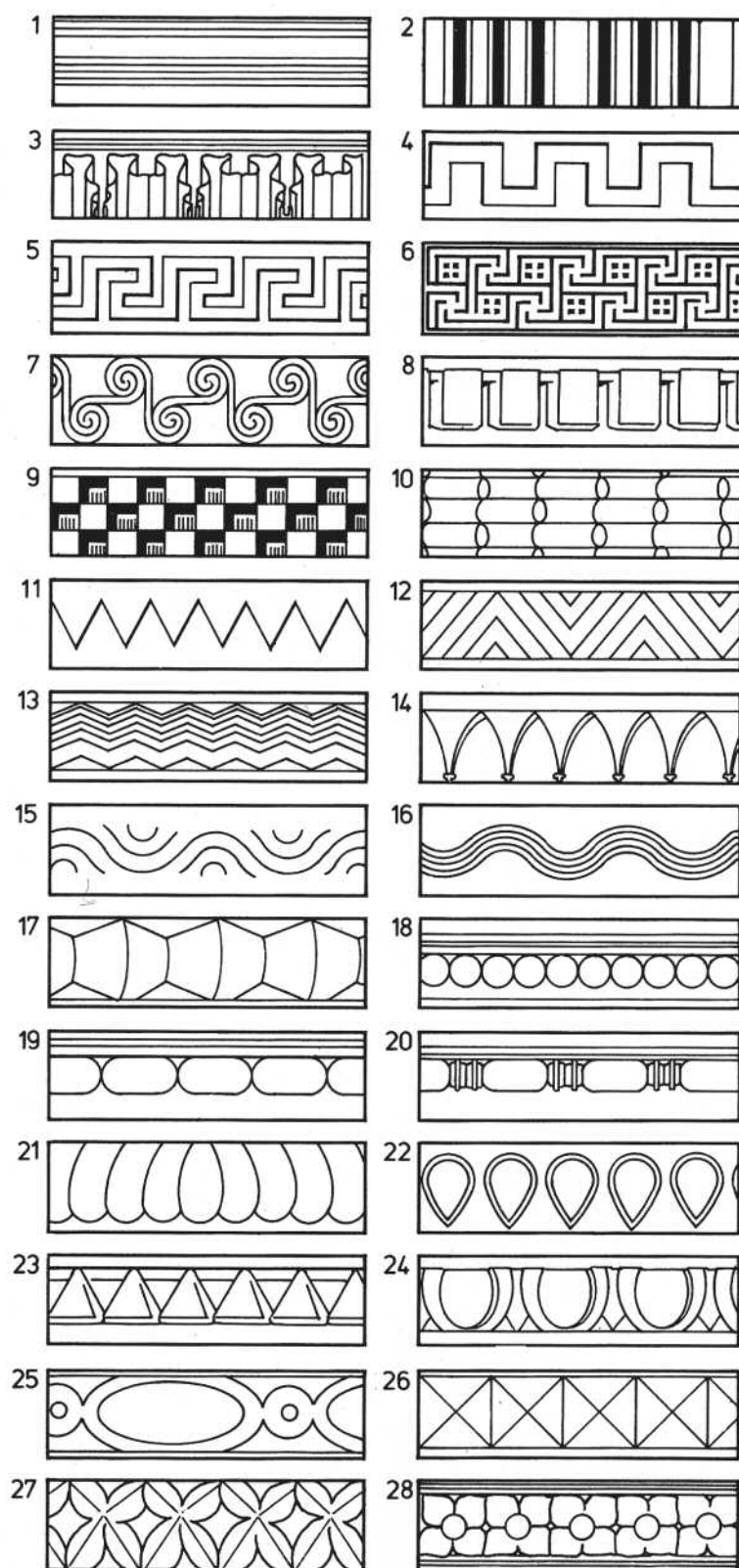

1. Con scanalature
2. A canne
3. A pieghe
4. A falsa greca
5. A greca
6. Piatto
7. A spirali
8. Con dentellatura
9. A scacchiera
10. A canne di bambù
11. Seghettato
12. A punta
13. A zig-zag
14. Ad arco acuto
15. A onde
16. A onde
17. A coni
18. Con sfere
19. Con dischi
20. Ad uova
21. A grappolo d'uva
22. A gocce
23. A gocce triangolari
24. Ad uovo
25. Con uova stilizzate
26. A diamanti
27. A dente di cane
28. Con fiori a 4 petali

## Schemi esemplificativi degli ordini architettonici greci

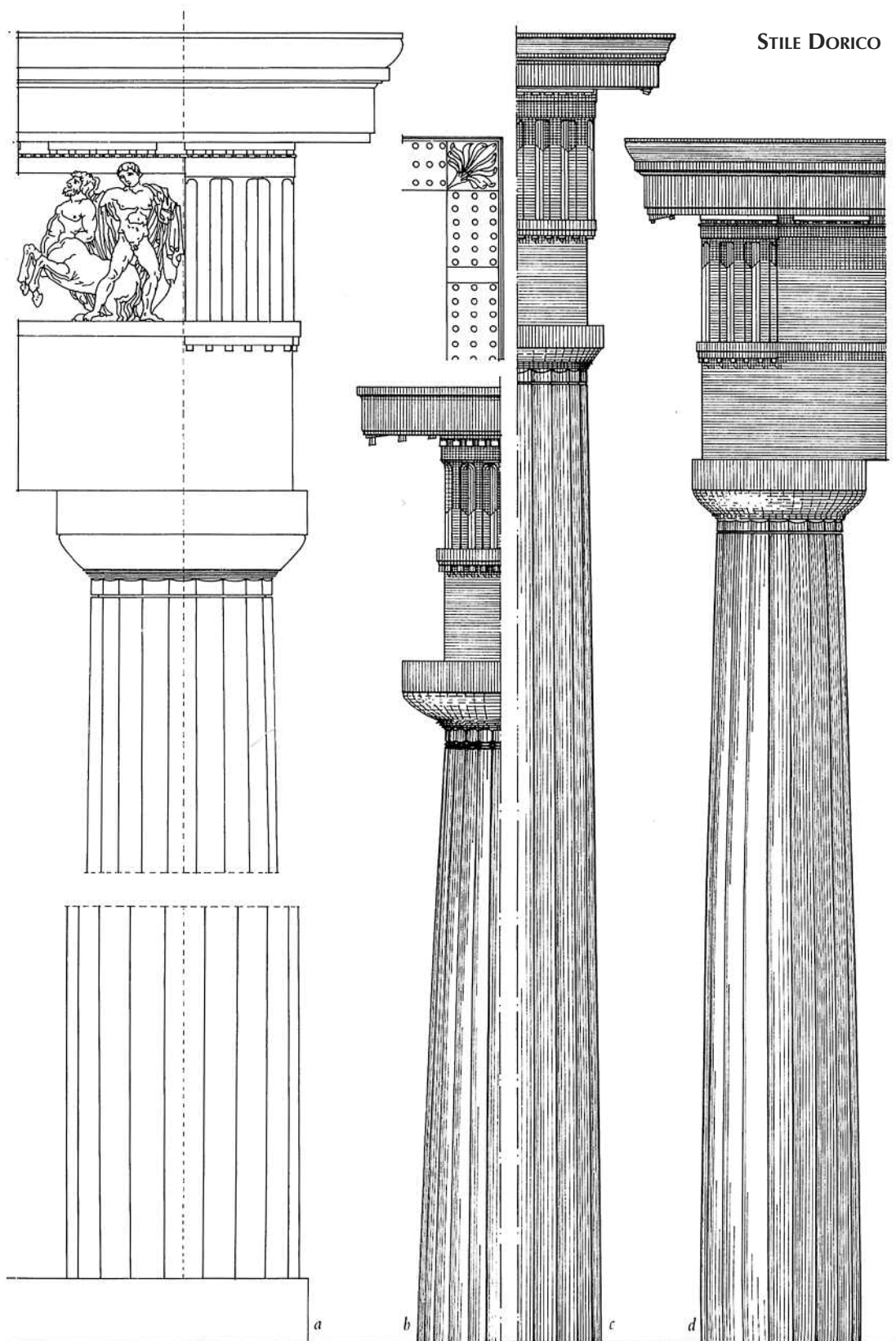

# STILE IONICO

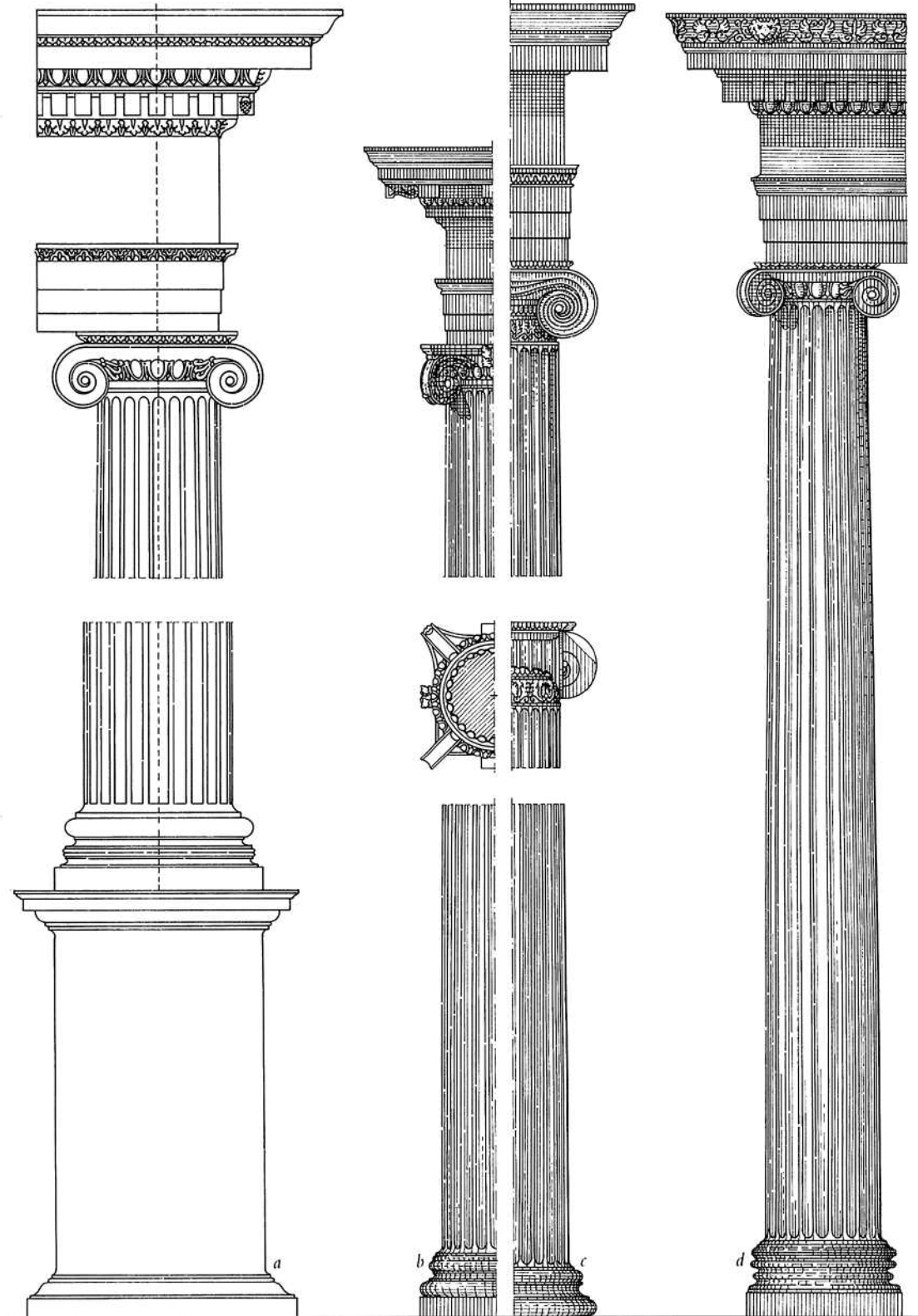

# STILE CORINZIO

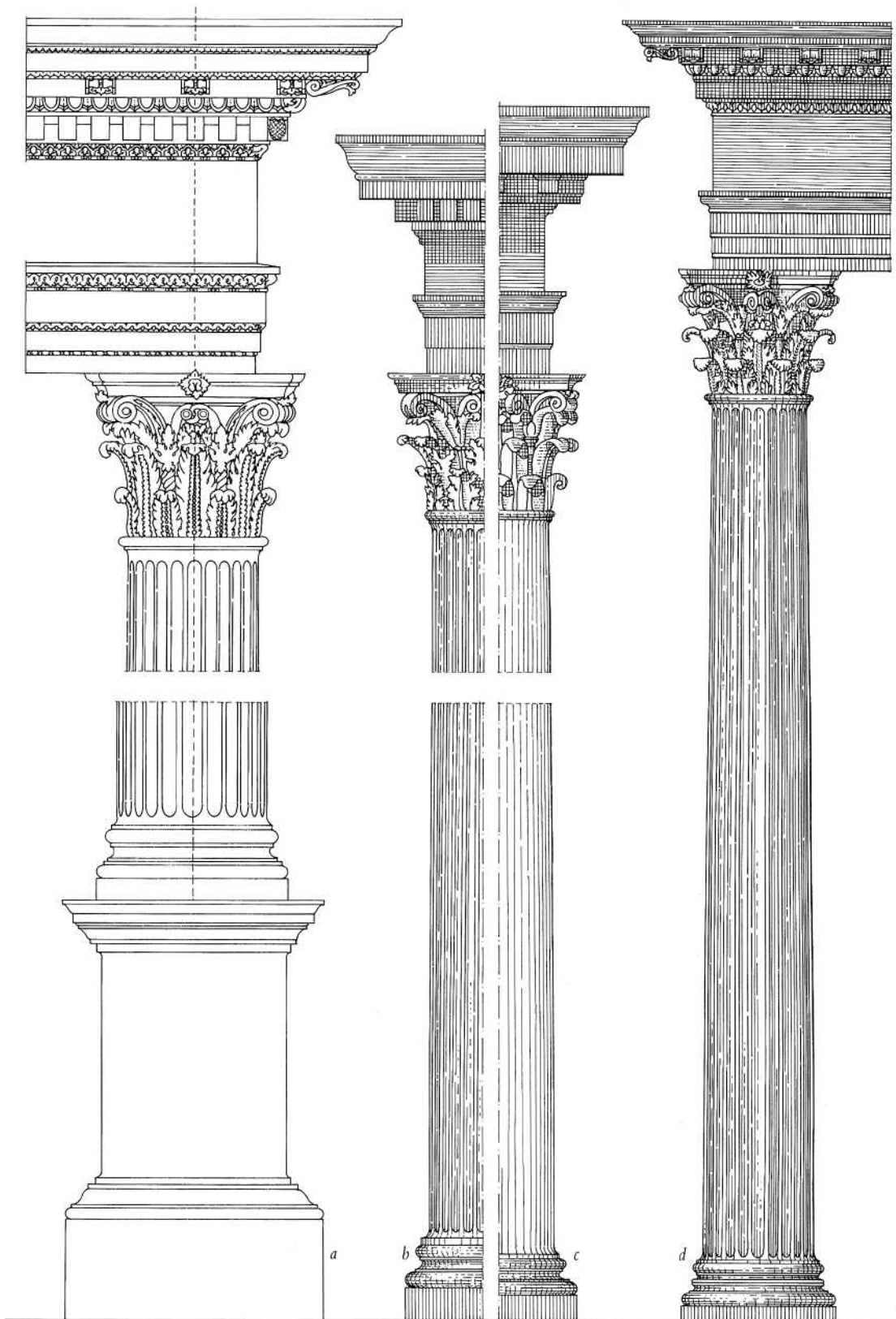

## Egina, *Tempio dorico di Aphaia*

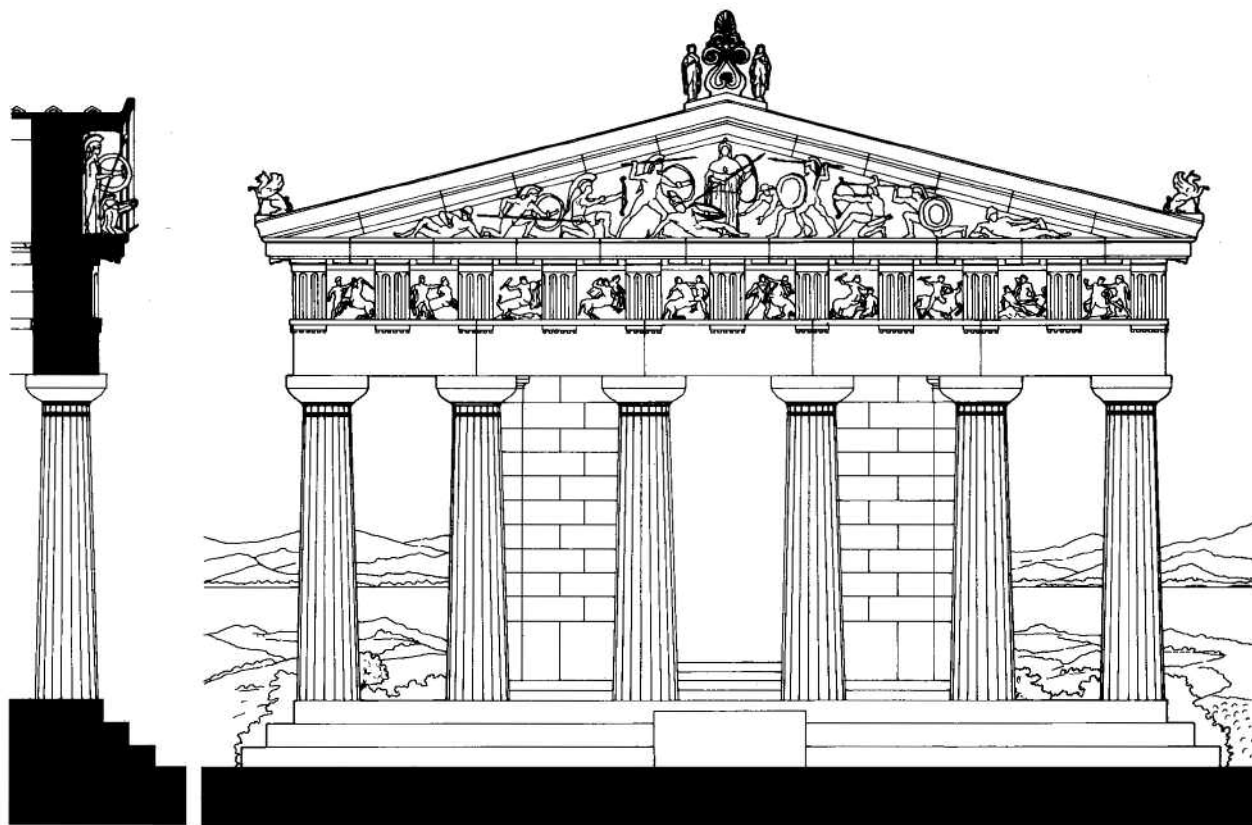

Egina, *Tempio di Aphaia*, 500-470 a.C.  
Disegno de fronte principale con la decorazione scultorea (sopra)  
e sezione trasversale (sotto).

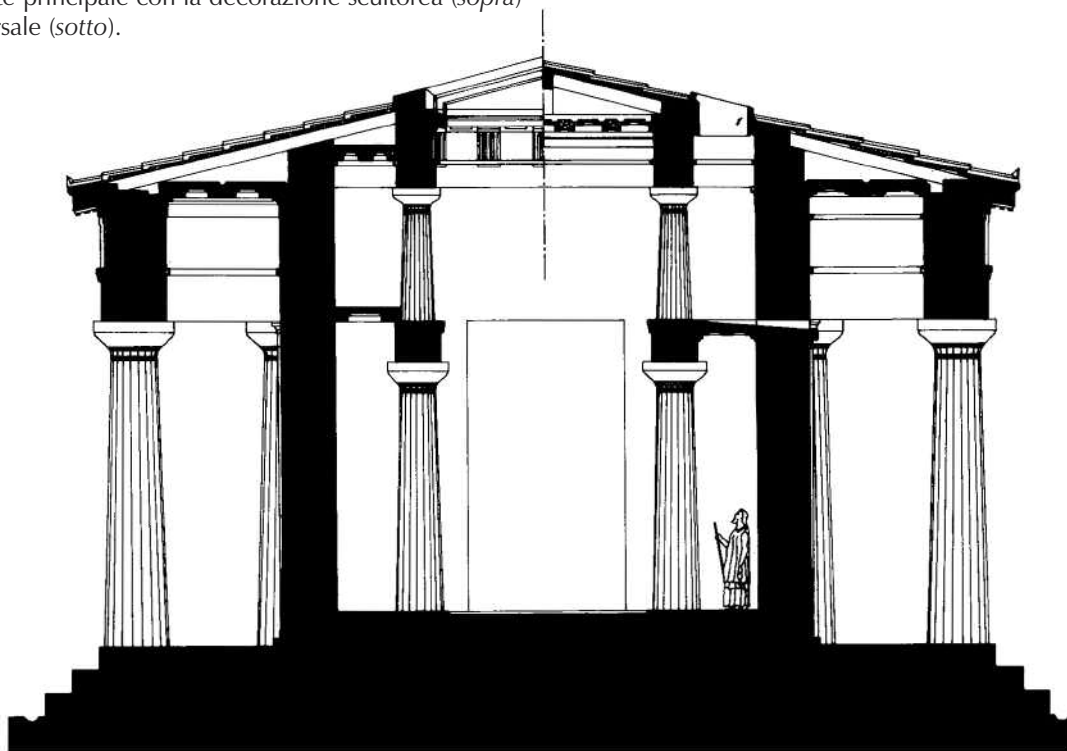

## Atene, *Templi dell'Acropoli*

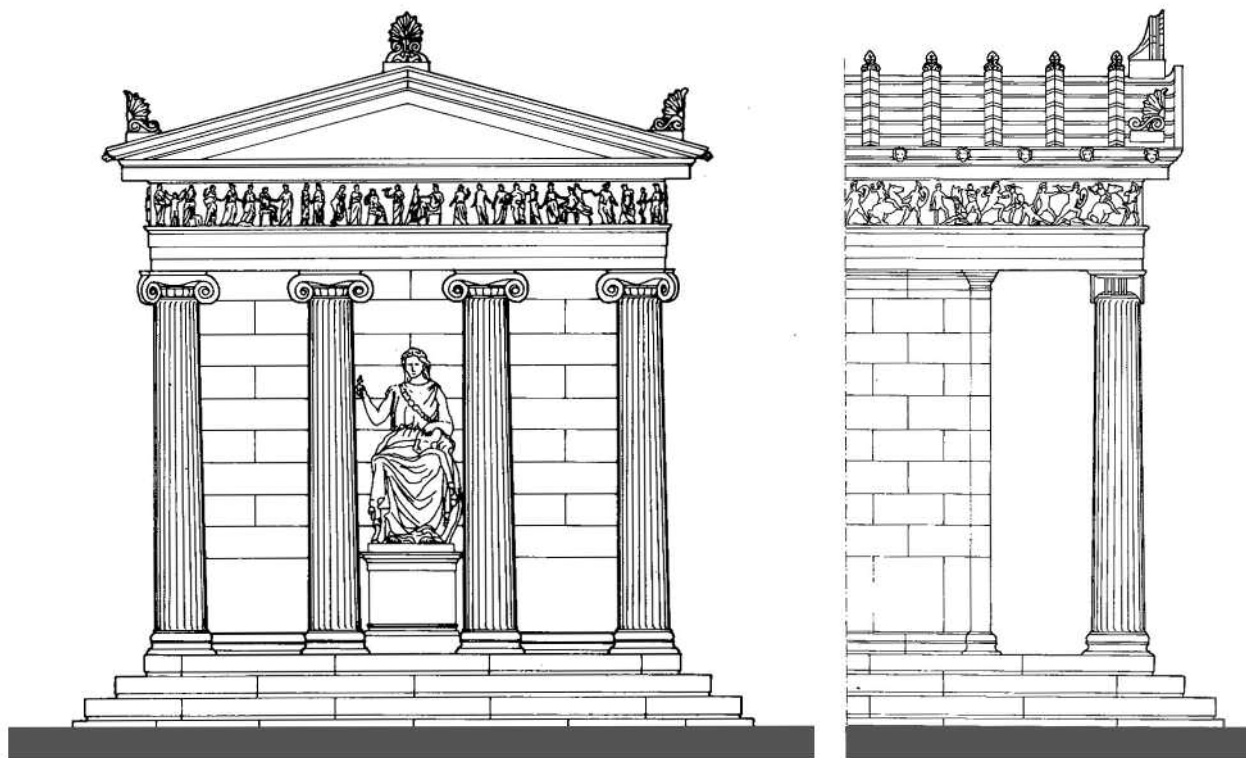

Atene, *Tempio di Athena Nike*, 432 a.C. Facciata e fianco.

Atene, *Eretteo*, 421-405 a.C. Facciata ovest con il portico delle Cariatidi e il portico di nord.



## Archi di trionfo e onorari nell'antica Roma

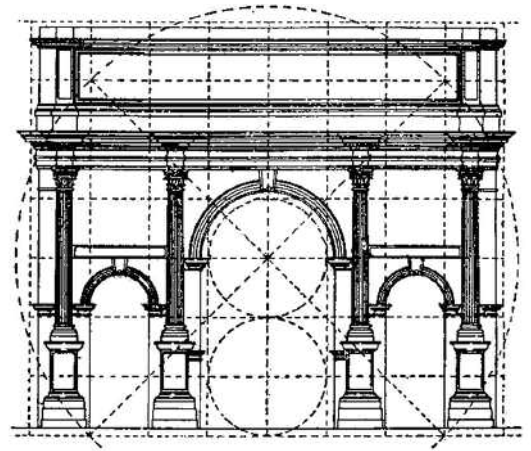
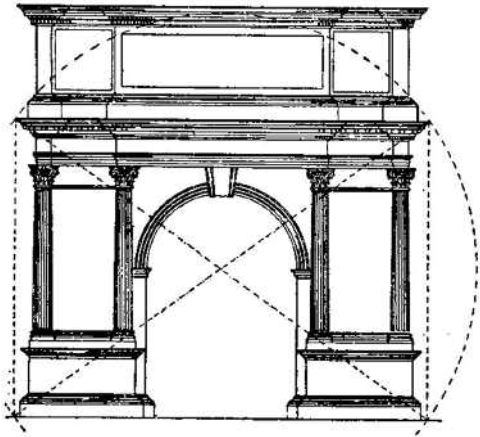

Schemi proporzionali dell'Arco di Traiano a Benevento (a sinistra) e di Settimio Severo (a destra).

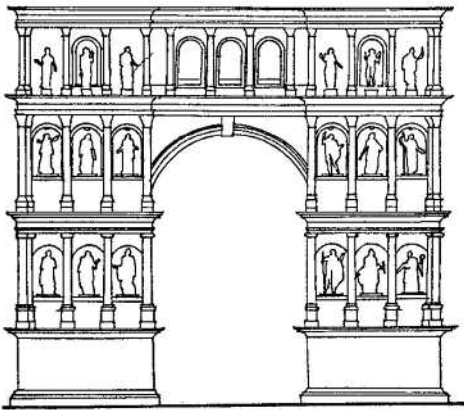

Roma, Arco di Giano nel Foro Romano.  
Ipotesi ricostruttiva.

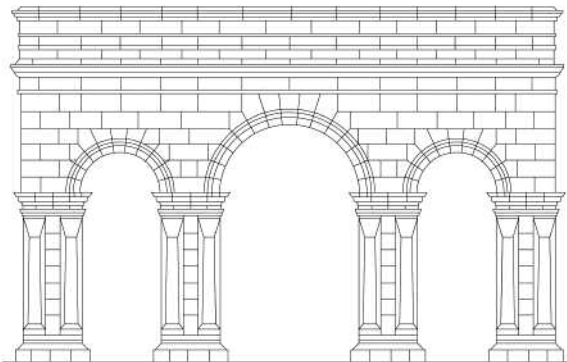

Tolemaide (Libia), Arco onorario.  
Il metà del IV sec. d.C.

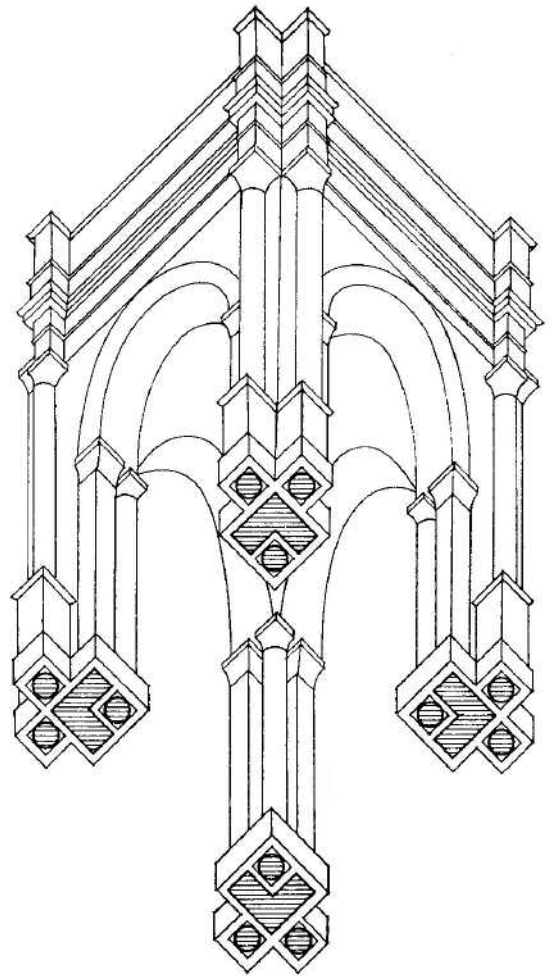

Leptis Magna, Arco di Traiano, 109-110.  
Assonometria.





Arco di Tito, 81 d.C.

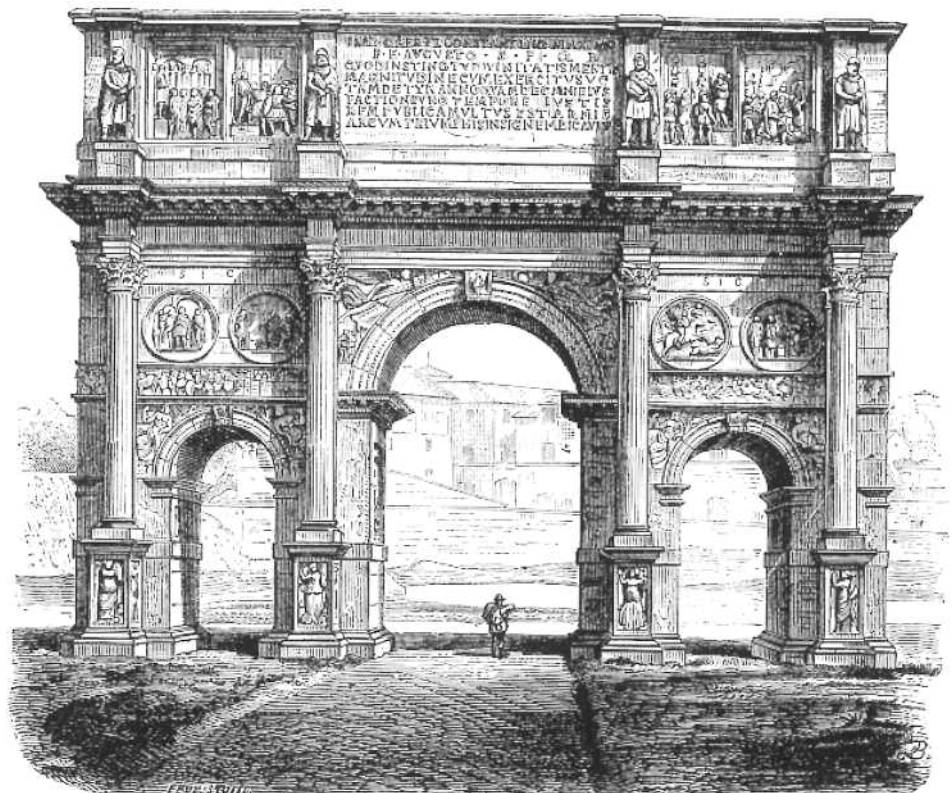

Arco di Costantino,  
312-315 d.C.

Roma, *Anfiteatro Flavio*

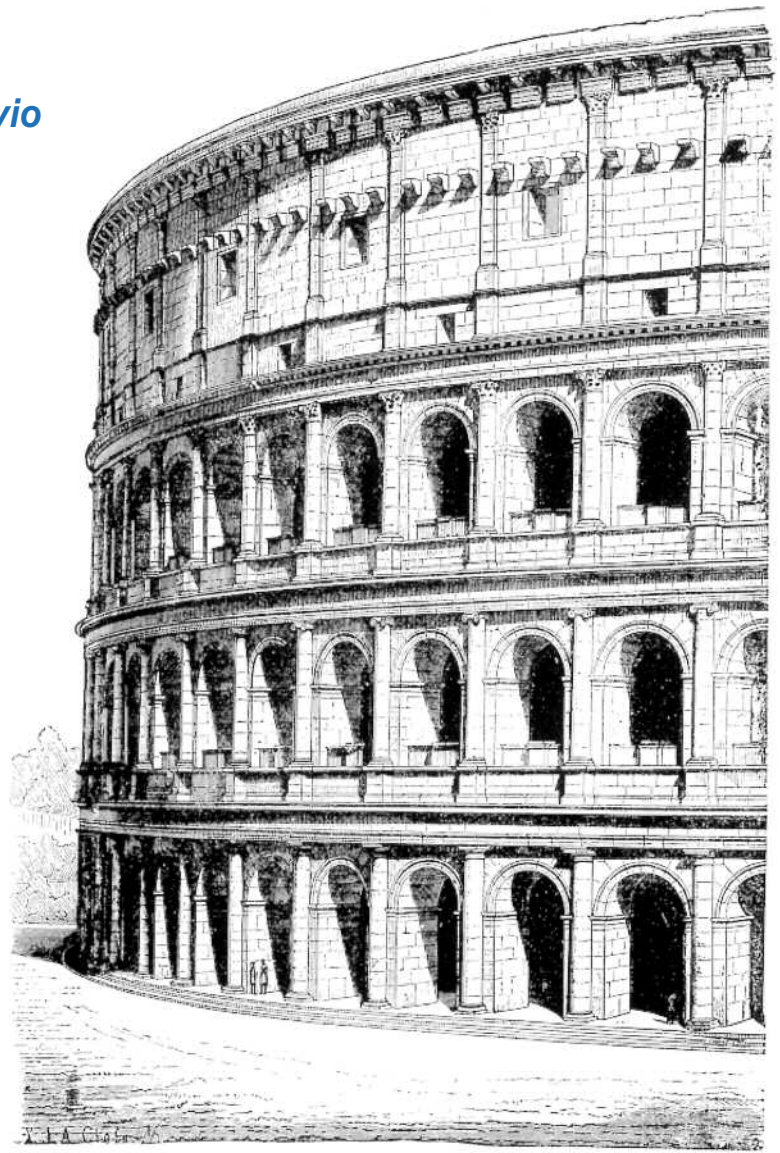

*Anfiteatro Flavio,*  
72-80 d.C.

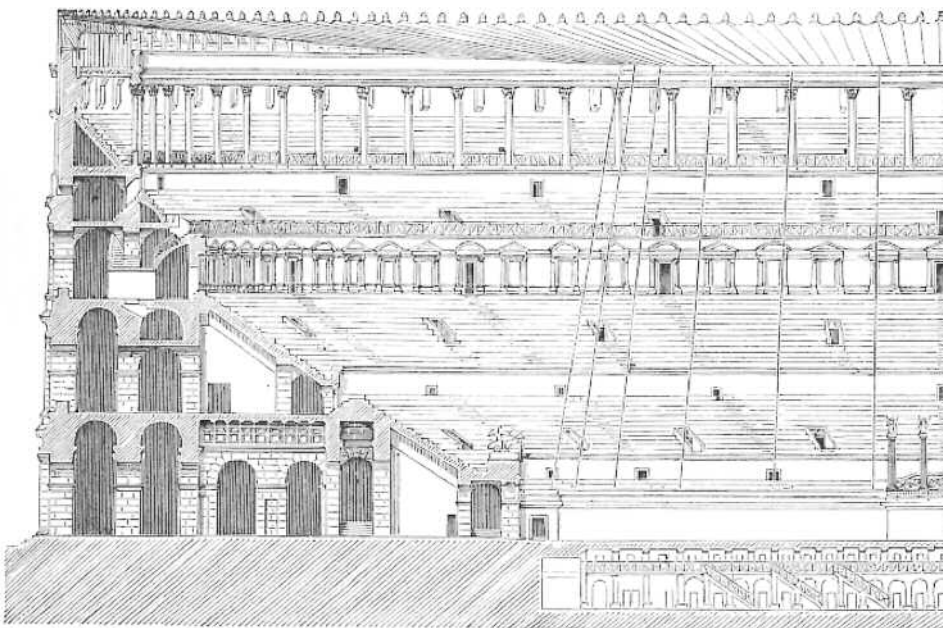

Veduta parziale  
e sezione.

## Basiliche civili in Età romana

Pompei, pianta della basilica,  
fine del II sec. a.C.

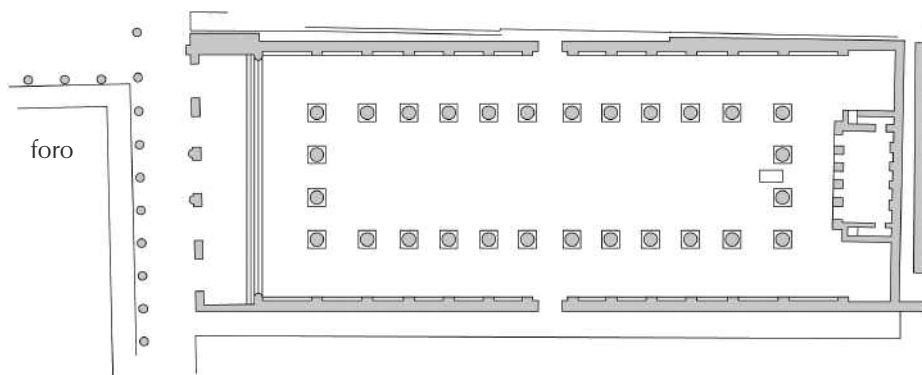

10

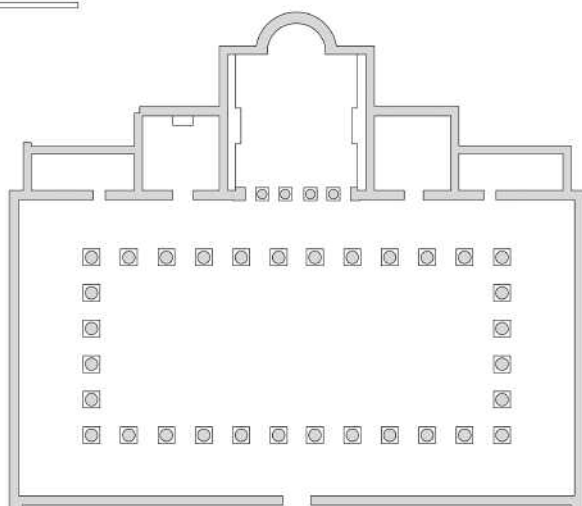

Sabratha, Libia, pianta della basilica,  
II metà del I sec. d.C.

100

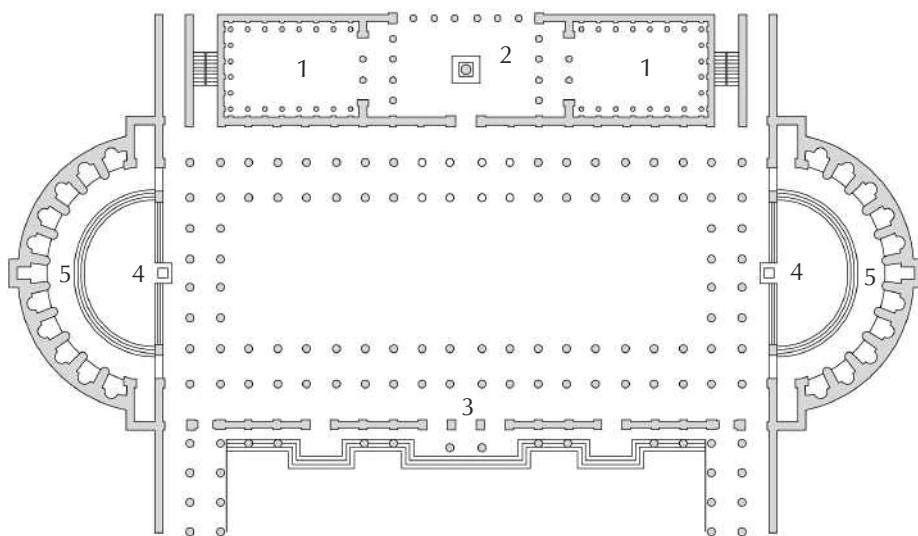

Altare della *Basilica Ulpia*  
nel *Foro di Traiano*.  
107-112 d.C.

1. Biblioteca
2. Colonna Traiana
3. Ingresso dal foro
4. Altare
5. Seggi per giudici e assessori

## La tipologia della domus romana

Ercolano, *Casa del mobilio carbonizzato*.

1. Atrio
2. Tablino
3. Triclinio
4. Giardino

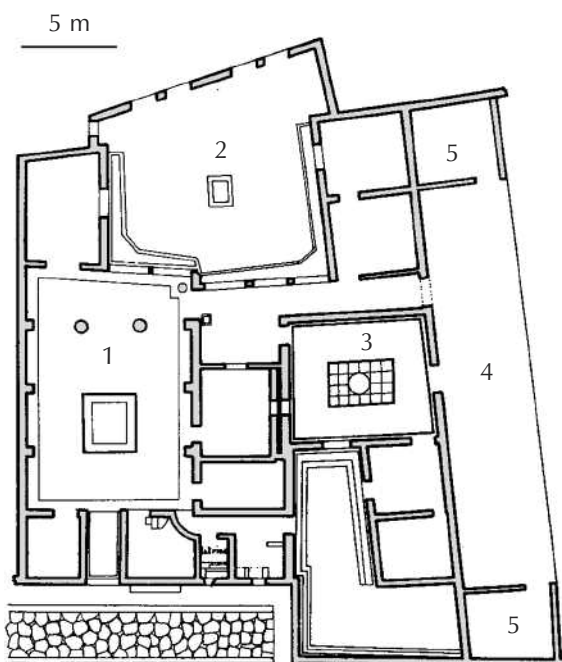
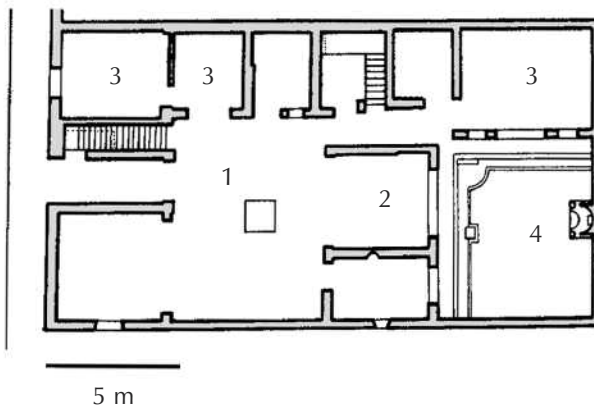

Ercolano, *Casa della Gemma*.

1. Atrio
2. Giardino
3. Triclinio
4. Loggia
5. Diaeta

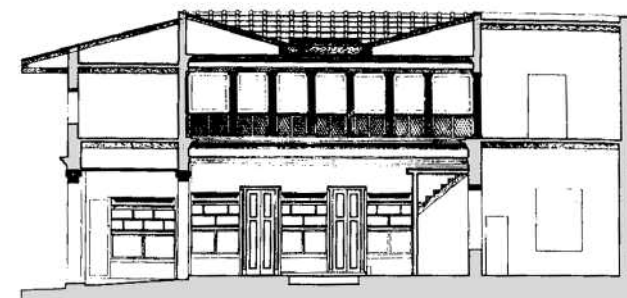

Ercolano, *Casa Sannitica*, II sec. a.C.

1. Atrio
2. Tablino
3. Accesso agli appartamenti da dare in affitto (al piano superiore)
4. Scala per gli ambienti di soggiorno (al piano superiore)

